

用語について

寸法のご指定について

ご注文またはご照会の節は、右記の各項目につきご指定下さい。
特に、網目のL(製品幅)とS(製品の長さ)の方向を明示く
ませんと、ご使用の際に逆目となりデザインのイメージが
変わりますのでご注意ください。

ご指定頂く項目

- 1.材質
- 2.メッシュ寸法 SW(mm)×LW(mm)
※ハイアートにつきましては、「呼称」を
ご指定下さい。
- 3.板厚 T(mm)と送り幅 W(mm)
- 4.製品の幅 L(mm)---LW方向
- 5.製品の長さ S(mm)---SW方向
- 6.製品寸法の許容差について
- 7.数量
- 8.納期
- 9.送り先
- 10.その他の条件(特記する点があれば)

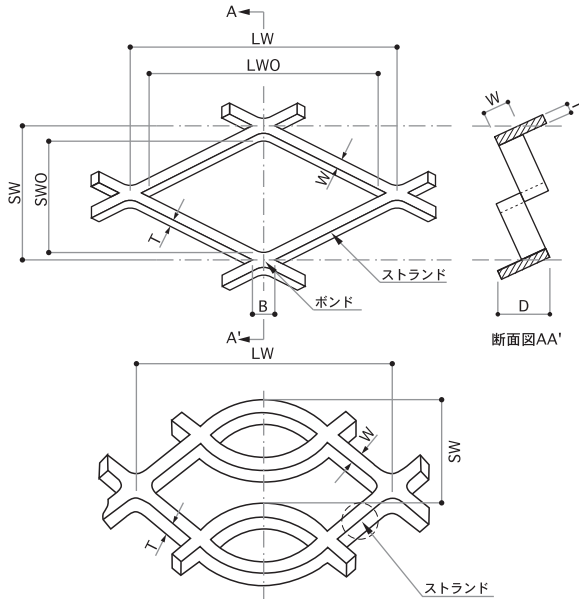

SW：メッシュの短目方向中心間距離

LW：メッシュの長目方向中心間距離

T：板厚

W：送り幅(刻み幅)

B：ボンド長さ

D：アートメタルの全厚

SWO：開口部の短目方向長さ

LWO：開口部の長目方向長さ

ストランド：メッシュの細い部分

ボンド：メッシュの交差している太い部分

引伸率：鋼板を引伸ばした割合(SW/2W)

開口率：開口部の割合

$$\left(\frac{SWO \times (LWO + B)}{SW \times LW} \right) \times 100$$

製品の幅(L)と製品の長さ(S)

L：メッシュの長目方向の製品幅寸法

S：メッシュの短目方向の製品長さ寸法

※製品寸法は、L×Sでお呼び下さい。

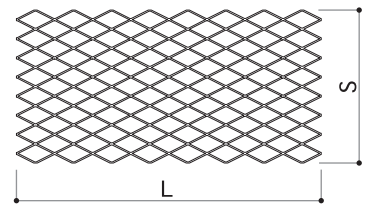
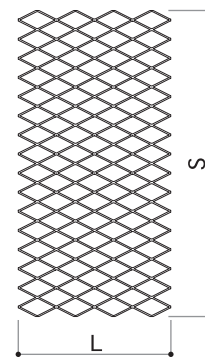

切断

ボンド切断：網目に合せたボンド部でのL寸法の切断

フルメッシュ切断：網目に合せたボンド部でのS寸法の切断

乱切断：網目に関係なしのストランド部での切断

ボンド切断
フルメッシュ切断

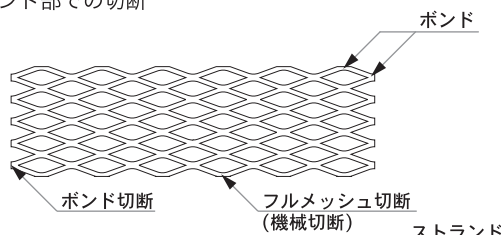

乱切断

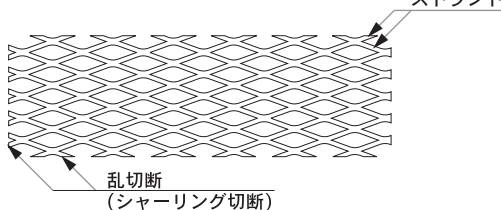

形状

菱形：ボンド部の短いメッシュの形状

亀甲形：ボンド部の長いメッシュの形状

〈菱形〉

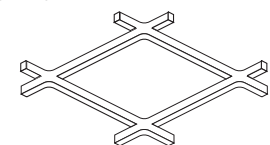

〈亀甲形〉

